

# Diffuseurs 12''



## DESCRIPTION TECHNIQUE DES DIFFUSEURS

Matériau membranes	Température air service	Température eau service	Mode de fonctionnement	Milieu
EPDM	5 - 80 °C	5 - 40 °C	Continu / Discontinu	Eaux usées urbaines

## SCHÉMA D'INSTALLATION

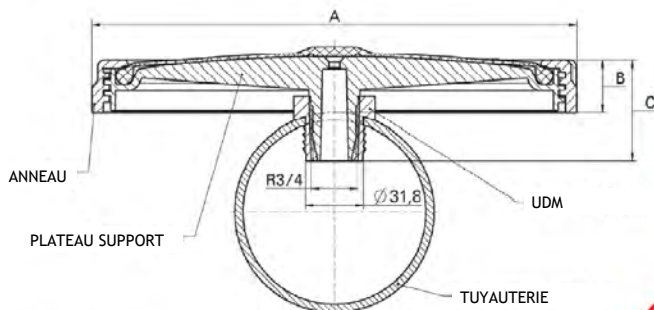

A = 346 mm  
B = 46 mm  
C = 76 mm



## SSOTE Y PERTE DE CHARGE DIFFUSEUR 12''

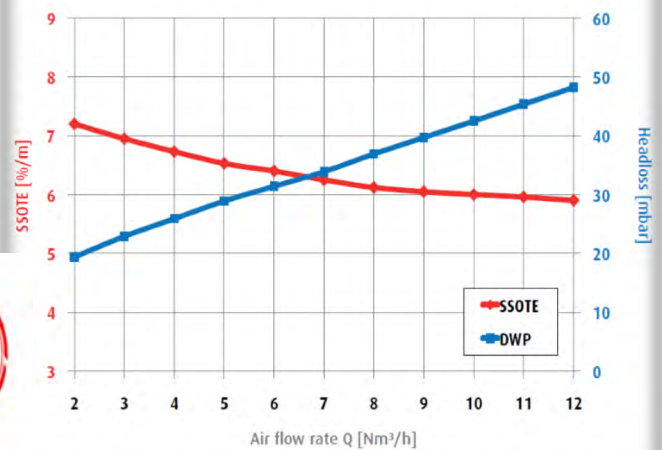

## CARACTÉRISTIQUE DES DIFFUSEURS EN SERVICE

Hauteur	Surface perforée	Débit d'air en service	Débit d'air maximum	Poids
76mm	0,060 m <sup>2</sup>	2 - 12 Nm <sup>3</sup> /h	15 Nm <sup>3</sup> /h	1.1 Kg

## PROPRIÉTÉS DE LA MEMBRANE

Couleur	Noir
Plastique	28%
Densité	1,07 (g/cm <sup>3</sup> )
Résistance à la traction	> 10 (N/mm <sup>2</sup> )
Allongement à la rupture	> 450%
Résistance à la déchirure	> 6 (N/mm)
Dureté	52 ± 5 shore A

## DESCRIPTION TECHNIQUE DE L'UDM

Connecteur	Couleur	Epaisseur tuyauterie	Diamètre ouverture	Matériel
UDM	Negro	4 - 8 mm	32 mm	EPDM



# BARMATEC

+33 78 494 33 81    olivier.savalli@tecnoconverting.com  
www.aireacion.es

SPECIALISTE EN SYSTEMES D'AERATION